

PARIS / NORMANDIE
Couture

Wickeldecke

Größe 1 (0 - 6 Monate)

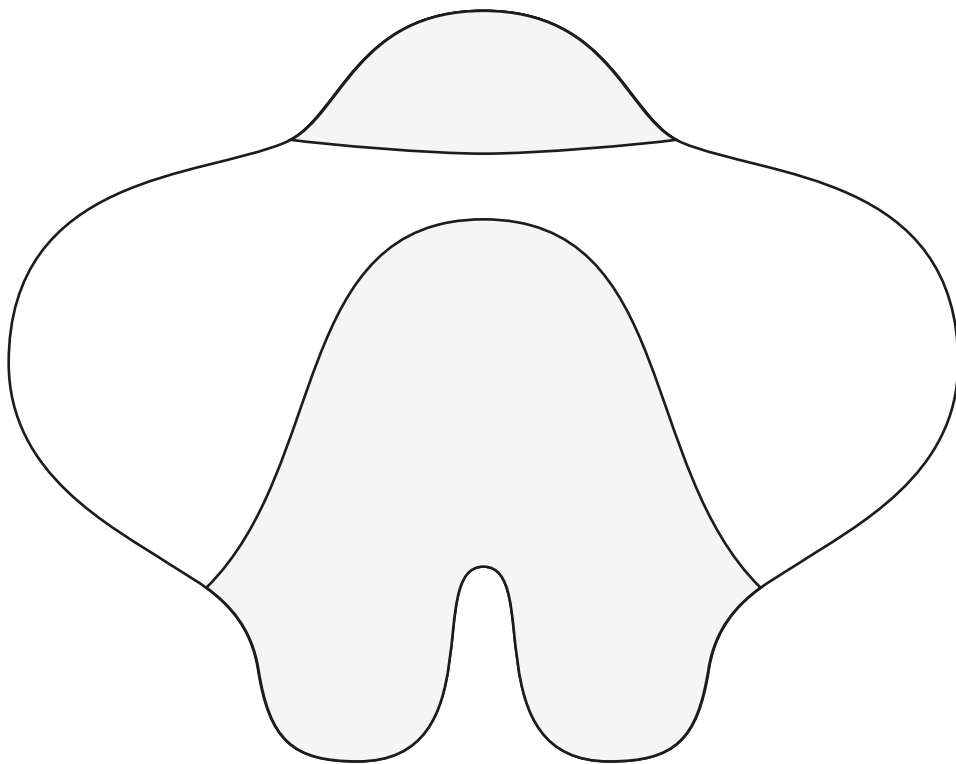

Nähanleitung

Die Wickeldeckel

Dies ist ein Leitfaden zum Nähen einer absolut praktischen Wickeldeckel, die Sie schon bald nicht mehr missen möchten.

Die Decke kann ab dem ersten Lebenstag benutzt werden, sie eignet sich für den Mittagsschlaf des Babys sowie für Spaziergänge, da sie sehr bequem ist und zu einem ruhigen Schlaf beiträgt. Dank der am Rückenteil eingezogenen Reißverschlüsse kann die Decke auch im Kindersitz oder Kinderwagen problemlos verwendet werden.

Die Wickeldecke ist 68 cm lang und kann ab der Geburt bis zum 6 Monat benutzt werden.

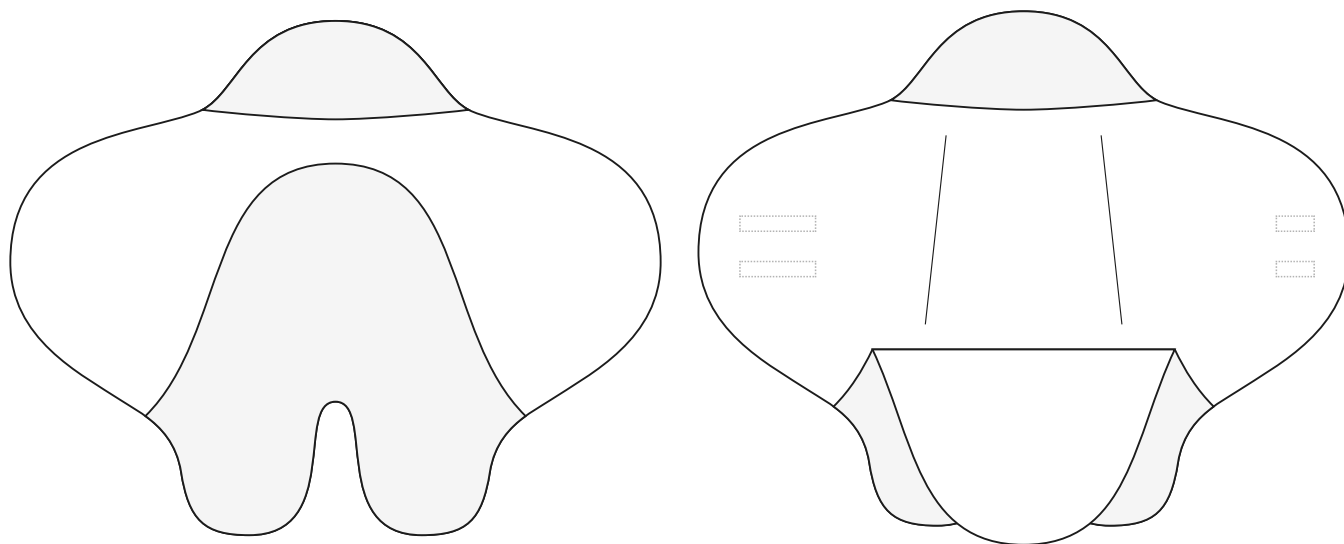

Material

Für die Herstellung der Wickeldecke brauchen Sie Folgendes :

- * 130 cm Außenstoff mit einer Breite von 140 cm (Baumwolle, wattierte Baumwolle ...)
- * 130 cm Futter mit einer Breite von 140 cm (Fleece, Minky, Kunstfell ...)
- * 2 unsichtbare 30 cm lange Reißverschlüsse mit Schieber
- * 20 cm langes Klettband
- * zu den Stoffen passendes Garn
- * 1 Nadel der Stärke 90 oder 100 (zum Nähen der Stofflagen)

Die Dicke der Stoffe sollte der Jahreszeit und dem vorgesehenen Gebrauch der Wickeldeckel angepasst werden.

Teile

Teil Nr. 1 : Mitte

1 x im Bruch aus Außenstoff
1 x im Bruch aus Futterstoff

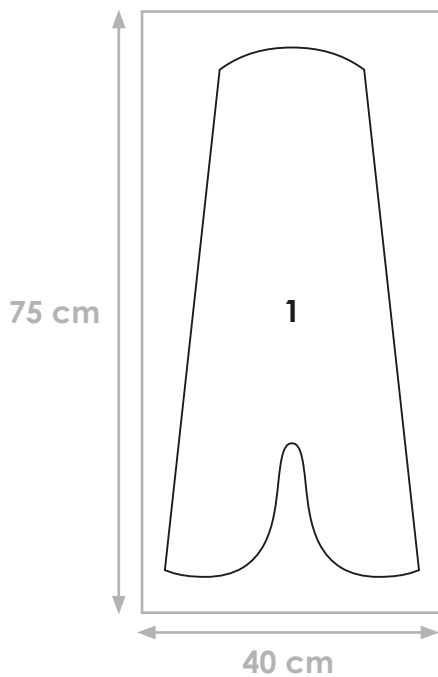

Teil Nr. 2 : Seite

2 x aus dem Außenstoff
2 x aus dem Futterstoff

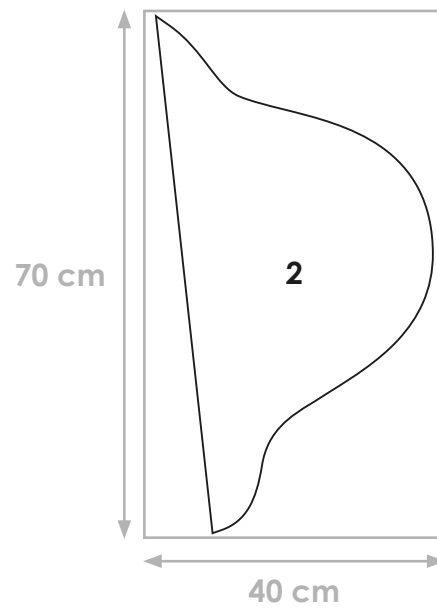

Teil Nr. 3 : Schritt

1 x im Bruch aus Außenstoff
1 x im Bruch aus Futterstoff

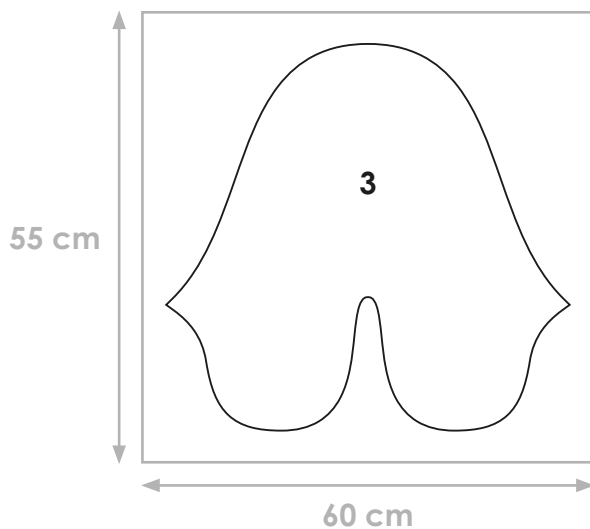

Teil Nr. 4 : Kapuze

1 x im Bruch aus Außenstoff
1 x im Bruch aus Futterstoff

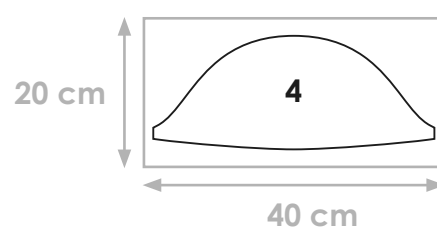

Schnittmuster



Außenstoff



Futter

140 cm de laize

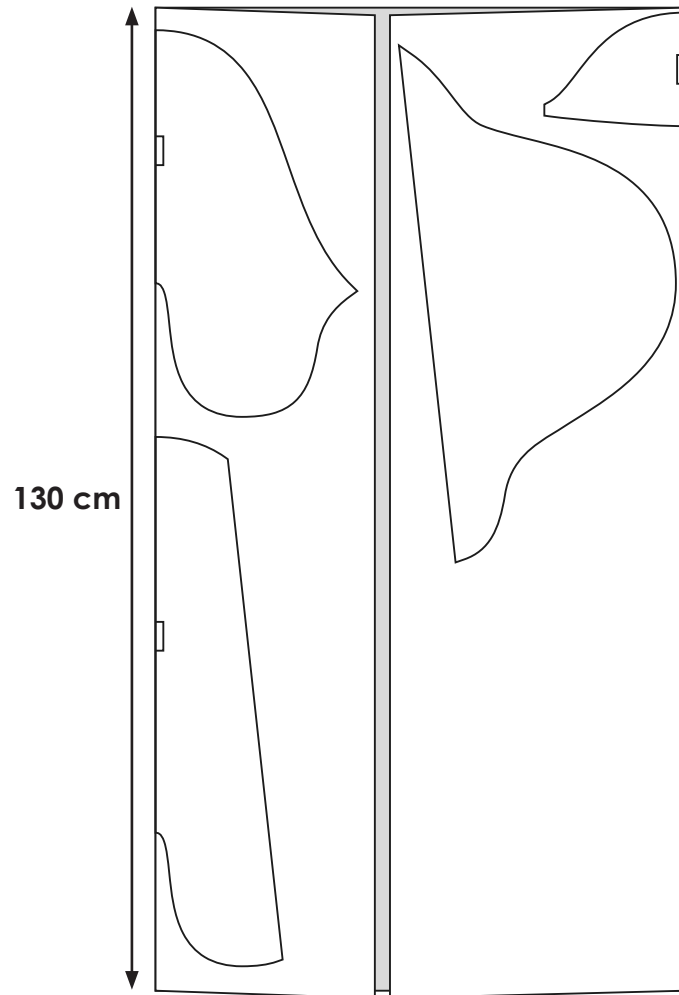

140 cm de laize

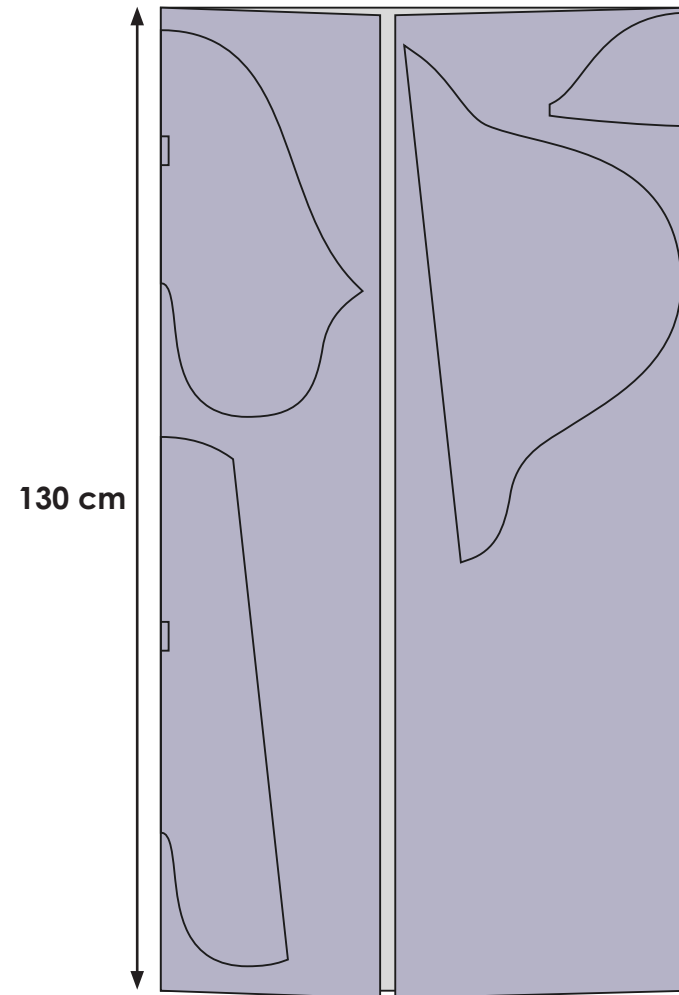

1 cm Nahtzugabe enthalten.

Anleitung

Diese Anleitung können Sie auch mit zusätzlichen Fotos und Skizzen auf der folgenden Internetseite finden : <https://www.pncouture.fr/couverture-nomade/>

Wechseln Sie als Erstes die Nadel : eine Nadel mit normaler Stärke könnte bei den vielen Stofflagen brechen. Verwenden Sie eine Nadel der Stärke 90 oder 100, auch eine speziell für Jeans ausgelegte Nadel ist möglich.

SCHRITT 1 : NÄHEN DER KAPUZE

- * Legen Sie die rechte Seite des Außenstoffes auf die rechte Seite des Futters und machen Sie eine Naht entlang des unteren Randes mit einem Abstand von 1 cm :

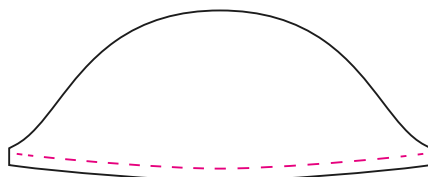

- * Wenden Sie die Kapuze und setzen Sie eine Ziernaht im Abstand von 2 mm zum Rand :

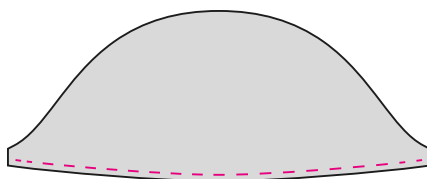

SCHRITT 2 : NÄHEN DES SCHRITTES

- * Legen Sie die rechte Seite des Außenstoffes auf die rechte Seite des Futters und machen Sie eine Naht entlang des oberen Randes des Schrittes mit einem Abstand von 1 cm :

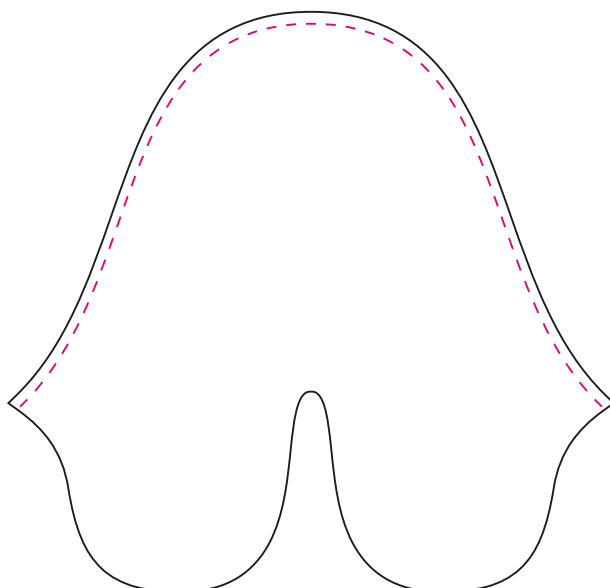

- * Wenden Sie die den Schritt, machen Sie kleine Kerben an den Rundungen und setzen Sie eine Ziernaht im Abstand von 2 mm zum Rand :

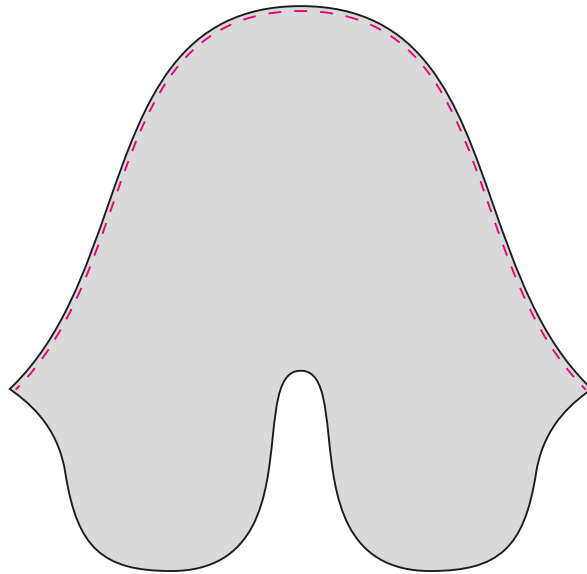

SCHRITT 3 : NÄHEN DES RÜCKENTEILS DER DECKE

- * Übertragen Sie zunächst die Markierungen vom Muster auf die **rechte Seite des Außenstoffes** und auf die **Rückseite des Futters** (diese Markierungen geben die Stelle der Reißverschlüsse an) :

